

MKE 400

Bedienungsanleitung
Instructions for use
Notice d'emploi
Istruzioni per l'uso
Instrucciones de uso
Gebruiksaanwijzing

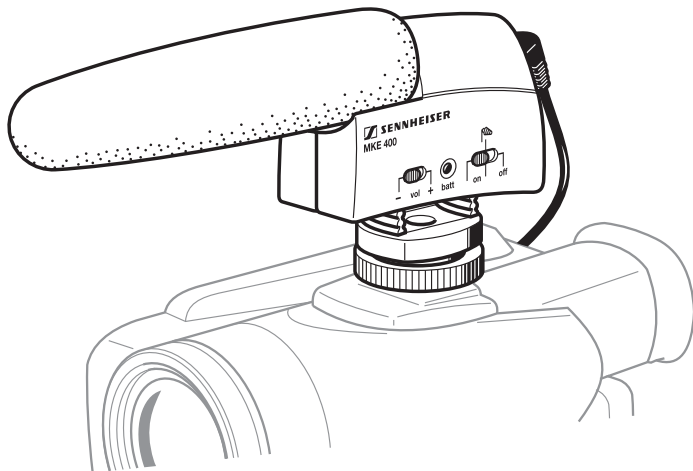

Das MKE 400

Wichtige Sicherheitsinformation

Halten Sie Flüssigkeiten, wie z. B. Regenwasser, vom Mikrofon fern!

Besondere Merkmale

- Robustes Ganzmetallgehäuse
- Maximale Dämpfung von seitlichen Nebengeräuschen, optimiert für Tonaufnahmen über Kamera
- Empfindlichkeit einstellbar auf die Entfernung der Schallquelle
- Minimierung von Windgeräuschen durch zuschaltbares Filter
- Mehr als 300 Std. Betriebszeit (mit nur einer AAA Batterie)
- Sehr gute Körperschalldämpfung durch integrierte Schwinghalterung

Bedienelemente

- 1 Mikrofon mit abnehmbarem Windschutz
- 2 Schalter „vol“
- 3 Anzeige LED „batt“
- 4 Schalter „on/off“
- 5 Blitzschuh-Adapter mit Stativgewinde
- 6 Rändelscheibe
- 7 Entriegelung des Batteriefachs

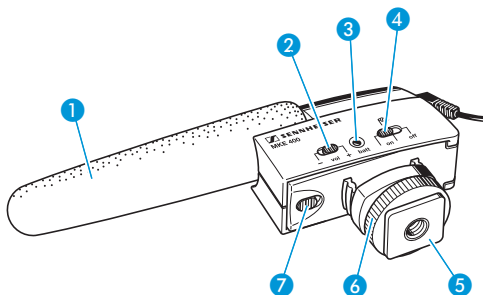

Lieferumfang

- 1 Kameramikrofon MKE 400 mit Anschlusskabel (3,5-mm-Stereoklinkenstecker)
- 1 Batterie (Typ AAA)
- 1 Schaumwindschutz

Batterie/Akku einlegen/wechseln

Wenn die Batterie noch ausreichend Spannung hat, blinkt die Anzeige LED „batt“ ③ nach dem Einschalten des Mikrofons kurz auf. Eine volle Batterie reicht für ca. 300 Stunden Betriebszeit.

Bei nachlassender Batterie leuchtet die Anzeige LED „batt“ ③ dauerhaft. Sie sollten die Batterie austauschen. Nach dem ersten Aufleuchten verbleiben noch ca. 50 Stunden Betriebszeit.

Hinweis: Nehmen Sie die Batterie heraus, wenn Sie das Mikrofon längere Zeit nicht benutzen!

Um die Batterie einzulegen oder zu wechseln:

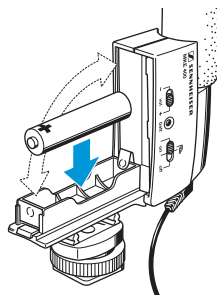

- ▶ Schieben Sie die Entriegelung des Batteriefachs ⑦ in Richtung Blitzschuh-Adapter und öffnen Sie das Batteriefach.
- ▶ Die Batterie (Typ AAA) muss mit dem Pluspol so eingelegt werden, wie in nebenstehender Abbildung gezeigt.
- ▶ Schließen Sie das Batteriefach, bis die Entriegelung des Batteriefachs ⑦ sicher einrastet.



Inbetriebnahme

- ▶ Schieben Sie das Mikrofon in den Blitzschuh der Videokamera und verriegeln Sie das Mikrofon mit der Rändelscheibe ⑥.
- ▶ Stecken Sie den 3,5-mm-Stereoklinkenstecker in die Buchse für den Mikrofoneingang der Videokamera.

- Schalten Sie das Mikrofon ein, indem Sie den Schalter „on/off“ ④ in eine der beiden folgenden Positionen stellen:



„on/off“	Einstellung
	eingeschaltet (linearer Frequenzgang)
	eingeschaltet (Low-Cut-Filter zugeschaltet, um Windgeräusche zu unterdrücken)

Die Anzeige LED „batt“ ③ blinkt nach dem Einschalten kurz auf, wenn die Batterie in betriebsbereitem Zustand ist.

Hinweis: Wenn Sie das Mikrofon nicht benutzen, schalten Sie es unbedingt aus, indem Sie den Schalter „on/off“ ④ in Position „off“ stellen!



- Passen Sie die Mikrofon-Empfindlichkeit an die Lautstärke der Schallquelle und die Eingangsempfindlichkeit der Kamera an, indem Sie den Schalter „vol“ ② in die korrekte Position stellen:

„vol“	Einstellung
	normale Empfindlichkeit für normal laute oder sehr laute Schallquellen und Kameras mit hoher Eingangsempfindlichkeit
	hohe Empfindlichkeit für extrem leise oder weit entfernte Schallquellen und Kameras mit niedriger Eingangsempfindlichkeit

Technische Daten

	Schalter „vol“ in Position –	Schalter „vol“ in Position +
Abmessungen (B x H x T)	ca. 130 x 21 x 62 mm	
Gewicht (ohne Batterie)	ca. 60 g	
Richtwirkung	Superniere/Keule	
Frequenzgang	40 Hz bis 20 kHz mit und ohne Windschutz	
Empfindlichkeit	8 mV/Pa	20 mV/Pa
Grenzschalldruckpegel	126 dB	118 dB
Ersatzgeräuschpegel	21 dB (A), 32 dB (CCIR)	16 dB (A), 25 dB (CCIR)
Stromversorgung	1,5-V-Batterie (Typ AAA)	
Betriebszeit	ca. 300 Stunden	
Wendelkabel	ca. 200 mm lang 2,3 mm Durchmesser mit 3,5-mm-Stereoklinkenstecker	

Empfohlenes Zubehör

Profi-Zubehör-Set MZW 400 mit Fellwindschutz und 3-poligem XLR-Adapter

Herstellereklärungen

Garantie

2 Jahre

Konformitätserklärung

 Sennheiser electronic GmbH & Co. KG erklären, dass dieses Gerät die anwendbaren CE-Normen und Vorschriften erfüllt.

Akkus und Batterien



Alte Akkus und Batterien bitte nur leer über den Fachhandel oder Batteriecontainer entsorgen.

WEEE-Erklärung



Bitte entsorgen Sie dieses Gerät am Ende seiner Nutzungsdauer bei Ihrer örtlichen kommunalen Sammelstelle oder im Recycling Center.

Frequenzkurve und Richtdiagramm

Frequency response and polar pattern

Réponse en fréquence et diagramme de la directivité

Risposta in frequenza e diagramma polare

Respuesta en frecuencia y diagrama de la directividad

Frequentie-ingangen en Pooldiagram

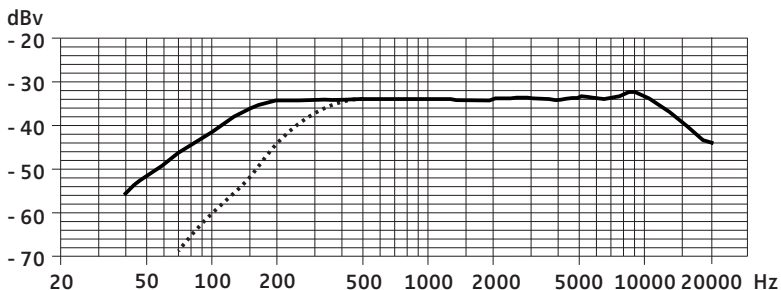

.....  Low Cut Filter

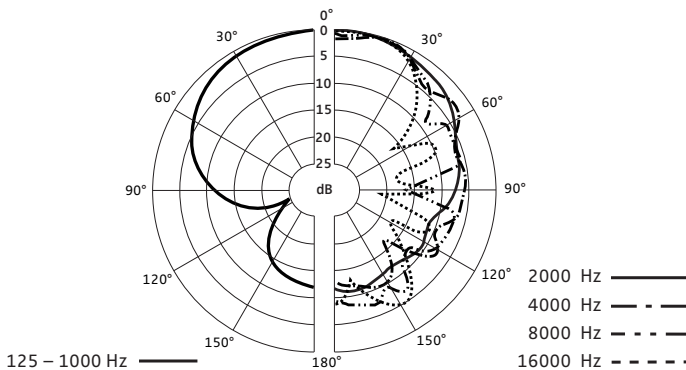



Sennheiser electronic GmbH & Co. KG
30900 Wedemark, Germany
Phone +49 (5130) 600 0
Fax +49 (5130) 600 300
www.sennheiser.com

Printed in Germany

Publ. 06/07

516599/A2

MKE 400

Bedienungsanleitung
Instructions for use
Notice d'emploi
Istruzioni per l'uso
Instrucciones de uso
Gebruiksaanwijzing

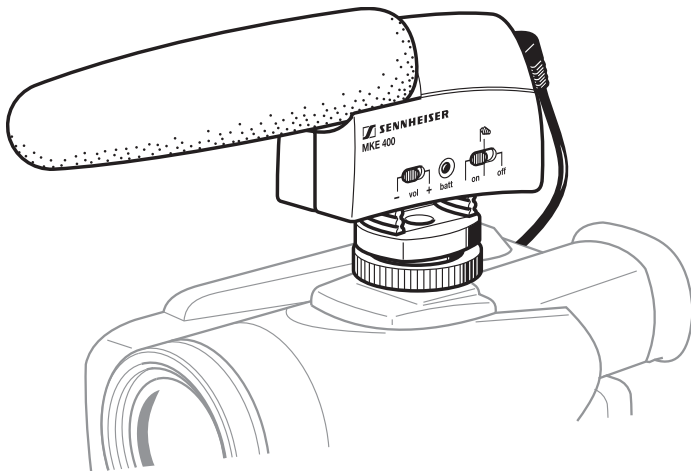

The MKE 400

Important safety information

Keep liquids (such as rain, etc.) away from the microphone!

Features

- Rugged all-metal housing
- Maximal rejection of side noise, designed for use on film and video cameras/camcorders
- Volume switch adjusts the sensitivity to cope with varying distances from the sound source
- Switchable low-cut filter minimizes wind noise
- More than 300 hours operating time (with only one AAA size battery)
- Integrated shock mount ensures effective suppression of handling and camera noise

Operating elements

- 1 Microphone with removable windshield
- 2 "vol" switch
- 3 "batt" LED
- 4 "on/off" switch
- 5 Flashmount adapter with mounting thread
- 6 Knurled washer
- 7 Battery compartment catch

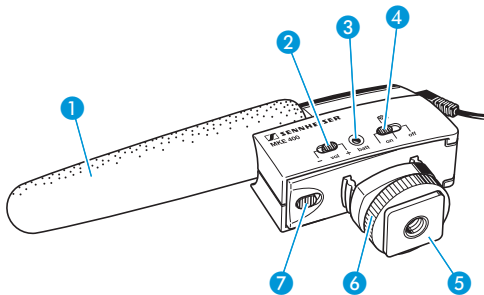

Delivery includes

- 1 MKE 400 camera/camcorder microphone with connection cable (3.5 mm stereo jack plug)
- 1 AAA size battery
- 1 foam windshield

Inserting/replacing the battery

If the battery voltage is sufficient, the “batt” LED ③ flashes briefly when you switch on the microphone. A new, unused battery has an operating time of approx. 300 hours.

When the battery voltage decreases, the “batt” LED ③ lights up permanently. You should replace the battery. When the “batt” LED ③ lights up permanently for the first time, the remaining operating time is approx. 50 hours.

Note: When not using the microphone for extended periods of time, remove the battery from the battery compartment!

To insert or replace the battery:

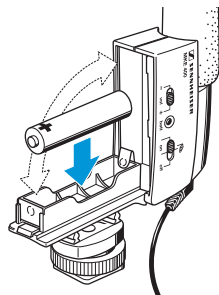

- ▶ Push the catch of the battery compartment ⑦ in the direction of the flashmount adapter and open the battery compartment.
- ▶ Insert the AAA size battery as shown in the diagram on the right. Observe correct polarity when inserting the battery.
- ▶ Close the battery compartment until the catch ⑦ locks into place.



Putting the microphone into operation

- ▶ Slide the microphone onto the video camera's flashmount and lock the microphone by screwing down the knurled washer ⑥.
- ▶ Insert the 3.5 mm stereo jack plug into the microphone input socket of the video camera.

- ▶ Switch the microphone on by setting the “on/off” switch ④ to one of the two positions:

“on/off”	Setting
	switched on (linear frequency response)
	switched on (low-cut filter is activated for minimizing wind noise)

On switch-on, the “batt” LED ③ flashes briefly, indicating that the battery is operational.

Note: When you have finished using the microphone, it is vital that you switch it off by setting the “on/off” switch ④ to the “off” position!

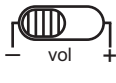
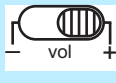

- ▶ Adjust the microphone sensitivity to the volume of the sound source and to the input sensitivity of the camera/camcorder by setting the “vol” switch ② to the correct position:

“vol”	Setting
	Normal sensitivity: for normal or very loud sound sources and cameras/ camcorders with high input sensitivity
	High sensitivity: for extremely quiet or very distant sound sources and cameras/camcorders with low input sensitivity

Specifications

	"vol" switch in position –	"vol" switch in position +
Dimensions (W x H x D)	approx. 130 x 21 x 62 mm	
Weight (without battery)	approx. 60 g	
Pick-up pattern	super-cardioid/lobar	
Frequency response	40 Hz to 20 kHz with and without windshield	
Sensitivity	8 mV/Pa	20 mV/Pa
Max. sound pressure level	126 dB	118 dB
Equivalent noise level	21 dB (A), 32 dB (CCIR)	16 dB (A), 25 dB (CCIR)
Power supply	1.5 V AAA size battery	
Operating time	approx. 300 hours	
Helical cable	length: approx. 200 mm diameter: 2.3 mm with 3.5 mm stereo jack plug	

Recommended accessory

Professional accessory kit MZW 400 including hairy cover and 3-pin XLR adapter

Manufacturer declarations

Warranty

2 years

Approval

 Sennheiser electronic GmbH & Co. KG declare that this device is in compliance with the applicable CE standards and regulations.

Batteries or rechargeable batteries



Please dispose of batteries or rechargeable batteries as special waste or return them to your specialist dealer.

WEEE Declaration



Please dispose of this product at the end of its operational lifetime by bringing it to your local collection point or recycling centre for such equipment.

Frequenzkurve und Richtdiagramm

Frequency response and polar pattern

Réponse en fréquence et diagramme de la directivité

Risposta in frequenza e diagramma polare

Respuesta en frecuencia y diagrama de la directividad

Frequentie-ingangen en Pooldiagram

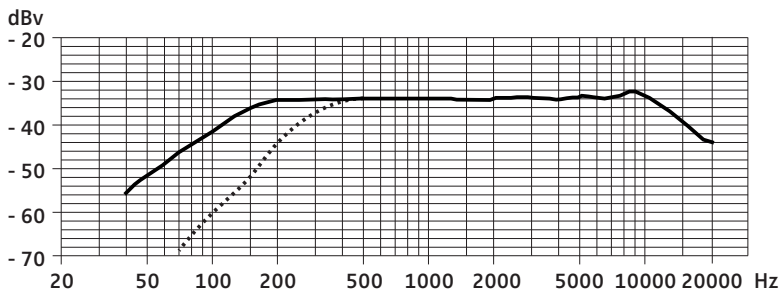

.....  Low Cut Filter

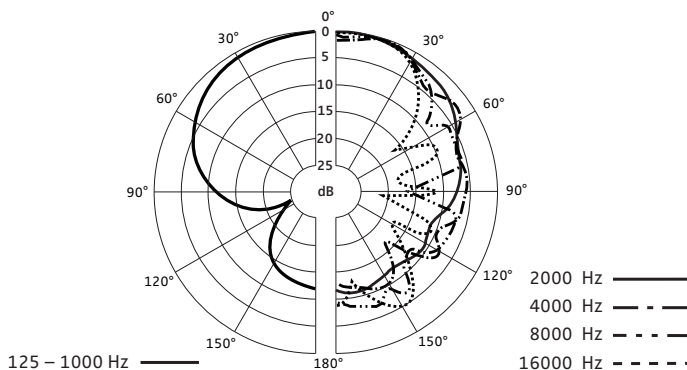



Sennheiser electronic GmbH & Co. KG
30900 Wedemark, Germany
Phone +49 (5130) 600 0
Fax +49 (5130) 600 300
www.sennheiser.com

Printed in Germany

Publ. 06/07

516599/A2

Fell-Windschutz aufsetzen

Windschutz aufsetzen
Windshield – Slide-on
Bonneste anti-vent –
Faites glisser sur le micro
Applicare la protezione antivento
Colocar el paraviento
Windkap aanbrengen
Aplicar a protecção anti-vento

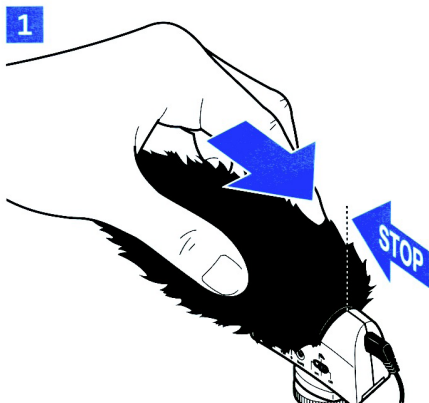

Drücken bis es klickt
Press until it clicks into place
Pour fixer pressez verticalement
Premere fino allo scatto
Presionar hasta que quede encajado
Drukken tot de kap vastklikt
Fixar

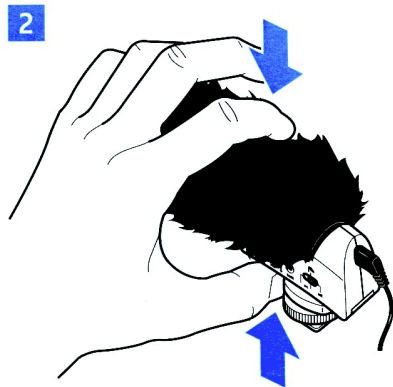

Fell-Windschutz abziehen

Zum Lösen vorsichtig seitlich drücken

To unlock (the windshield), carefully press on the sides

Pour enlever (la bonnette), pressez délicatement sur les côtés

Premere delicatamente su entrambi i lati per allentare

Para desmontar, presionar lateralmente con cuidado

Voor het losmaken voorzichtig aan de zijkant drukken

Premir cuidadosamente dos lados para soltar

Abziehen

Pull from the microphone

Retirez du micro

Rimuovere dal microfono

Retirar del micrófono

Verwijderen

Remove

1

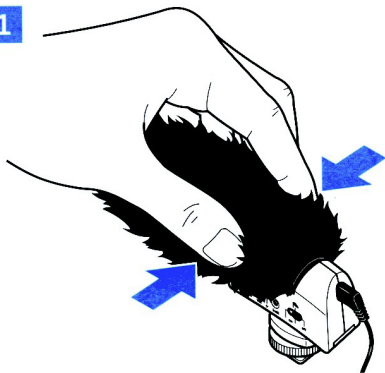

2

